

Owner Instructions  
Bedienerhandbuch  
Mode d'emploi  
Bedieningshandleiding voor de gebruiker



**NDD - 570A**  
**NDD - 900A**  
**NDS - 570A**  
**NDS - 900A**



**Original Instructions**

**Warning! Read instructions before using the machine.**

**Warnhinweis**

**Lesen Sie vor Gebrauch der Maschine das Handbuch.**

**Attention**

**Lisez la notice avant d'utiliser la machine.**

**Waarschuwing**

**Lees deze instructies voor u de machine gebruikt**













# Numatic MICRO-FLO



**NVM - 4BH (NDD / NDS 900)**  
 (604019)

**NVM - 4BM (NDD / NDS 900)**  
 (604024)

**NVM - 3BH (NDD / NDS 570)**  
 (604017)

**NVM - 3BM (NDD / NDS 570)**  
 (604027)



**Numatic MicroFlo and HepaFlo Dust Bags.**

**HepaFlo bags**

This is our standard high efficiency dust bag for normal industrial use.

**MicroFlo bags**

The MicroFlo design is specifically for volume fine dust applications and provides excellent performance and big capacity.

Please note that if MicroFlo bags are used on NON FINE DUSTS they can be TOO GOOD and will overflow.

If this happens revert to HepaFlo bags for applications such as chimney sweeping, wood working etc. HepaFlo bags

This is our standard high efficiency dust bag for normal industrial use.

**Numatic MicroFlo und HepaFlo – Staubbeutel**

**HepaFlo – Staubfilterbeutel**

Äußerst effiziente Standard Staubfilterbeutel für den normalen Einsatz in Industrie, Büro und Haushalt.

**MicroFlo – Staubfilterbeutel**

Speziell entwickelt für hohe Filterleistung bei Feinstaub-Anwendungen mit großer Kapazität.

Bitte beachten Sie, dass bei einem sehr großen Anfall von Feinstäuben, wie sie bei der Holzverarbeitung oder Heizkessel- / Schornsteinreinigung anfallen können, die MicroFlo- Staubfilterbeutel ungeeignet sind. Dieser Feinstaub verstopft diesen hochwertigen Filter sehr schnell. Für diese Anwendungen benutzen Sie bitte den HepaFlo-Staubbeutel.

**Sacs filtrants Numatic MicroFlo et HepaFlo**

**Sacs filtrants HepaFlo**

Le sac HepaFlo est notre sac filtrant haute efficacité, standard, pour les applications industrielles courantes.

**Sacs filtrants MicroFlo**

Le sac MicroFlo est conçu pour l'aspiration de poussières fines et volatiles, avec d'excellentes performances de filtration et de remplissage.

Pour l'aspiration de poussières non fines ou non volatiles, il peut arriver que le sac MicroFlo déborde en raison sa performance trop élevée. Si tel est le cas, il convient de d'utiliser un sac HepaFlo pour les applications courantes telles que le ramonage ou l'aspiration de poussières courantes.

**Numatic MicroFlo en HepaFlo stofzakken**

**HepaFlo stofzakken**

Dit zijn de standaard stofzakken met een hoge efficiency voor normaal industrieel gebruik

**MicroFlo stofzakken**

De MicroFlo stofzak is ontworpen voor grotere hoeveelheden fijnstof en geeft een geweldige prestatie en heeft een grote capaciteit.

Houd er rekening mee dat MicroFlo stofzakken die worden gebruikt in stofzuigers die niet speciaal voor voor fijnstof zijn, de stofzak te goed kan werken en overvol kan raken. Als dit gebeurt, gebruik dan standaard HepaFlo stofzakken voor bijvoorbeeld schoorsteenvegen, houtbewerking etc.

**Machine Function - Machine Functies  
Funktionen des Geräts - Fonction de la machine**

(GB) Vacuum Only

(NL) Stofzuiger functie

(D) Nur Staubsauger

(F) Aspirateur seul

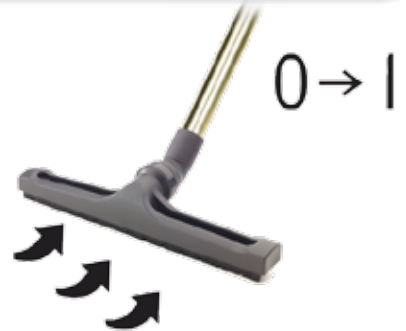

(GB) Auxiliary Socket

(NL) Ingebouwd Stopcontact

(D) Steckdose für Zusatzgerät

(F) Prise auxiliaire



(GB) NDD 1000W Maximum Load (min 100W)

NDS 2000W Maximum Load (min 100W)

If the auxiliary socket is overloaded, the machine will cut out.

**Switch off the machine to reset the PCB.**

(NL) NDD Maximale belasting 1000W. (min 100W)

NDS Maximale belasting 2000W. (min 100W)

Als het maximaal stroomgebruik van 1000W wordt overschreden, zal de machine uitschakelen.

**Schakel de machine uit om de inschakelautomaat te resetten.**

(D) NDD Maximale Last 1000 W (min. 100W)

NDS Maximale Last 2000 W (min. 100W)

Wenn die maximale Last an der zusätzlichen Steckdose überschritten wird, schaltet sich das Gerät ab.

**(Schalten Sie das Gerät aus, um die Platine zurückzusetzen)**

(F) NDD Charge maximale 1000W (100W min)

NDS Charge maximale 2000W (100W min)

Si la prise auxiliaire est en surcharge, la machine s'arrête.

**(Eteignez la machine pour réinitialiser le circuit électronique)**

(GB) Auxiliary + Vacuum

(NL) Extern Gereedschap + Stofzuiger functie

(D) Zusatzgerät + Staubsauger

(F) Auxiliaire + Aspirateur





# Fuse - Zekeringen - Sicherung - fusibles



European Machinex2

2 X Fuse European

1 X Fuse UK & Australia

UK Machine x 1



Your machine comes fitted with fuses to protect it.

If the machine fails to start after it has been reset check the fuses.



De stofzuiger heeft zekeringen om het elektrische circuit te beschermen.

Indien de stofzuiger niet start nadat deze is gereset, controleer dan de zekeringen.



Ihr Gerät ist zum Schutz mit einer Sicherung ausgestattet. Wenn sich das Gerät nach dem Zurücksetzen nicht starten lässt, überprüfen Sie die Sicherungen.



Votre machine est dotée de fusibles de pour la protéger. Si la machine ne démarre pas après sa réinitialisation, vérifiez les fusibles.



To Examine or change the fuses, apply pressure to the top of the fuse holders and twist to release the fuse carrier and fuse.



Om de zekeringen te bekijken of te vervangen dient u de zekeringhouder in te drukken en te draaien. Let op! gebruik altijd trage zekeringen.



Um die Sicherung zu überprüfen bzw. auszutauschen, drücken Sie oben auf die Sicherungskappe, und drehen Sie diese, um den Sicherungshalter samt Sicherung herauszuziehen.



Pour examiner ou changer un fusible, appuyez sur la partie supérieure du support du fusible et tournez pour dégager le porte-fusible et le fusible.



**Lo - Flo Indicator.**

***Slow Repeated Flash.***

This indicates that your filter bag has become full. **Please Change the Bag**

***Constant Red Light.***

This indicates a possible machine fault or that the Auxiliary socket has become overloaded. Switch off the machine to reset it.

If the fault still remains, check the fuses.

**Lage luchtverplaatsings indicator.**

***Traag knipperend waarschuwinglampje.***

De stofzak is vol of de luchtverplaatsing is <125 m<sup>3</sup>/h. **Vervang de stofzak**

***Constant Brandend rood waarchuwingslampje.***

Het ingebouwde stopcontact is overbelast (Geweest). Schakel de machine uit om te resetten. Als het lampje blijft branden, controleer de zekeringen.

**Lo-Flo-Anzeige**

***Langsames wiederholtes Blinken***

Dies zeigt an, dass der Filterbeutel voll ist. SETZEN SIE EINEN NEUEN BEUTEL EIN.

***Durchgehend rotes Leuchten***

Dies zeigt einen möglichen Gerätefehler oder eine zu hohe Last an der zusätzlichen Steckdose an. Schalten Sie das Gerät aus, um es zurückzusetzen. Wenn der Fehler bestehen bleibt, überprüfen Sie die Sicherungen.

**Indicateur de faible écoulement**

***Clignotement lent et répété***

Indique que votre sac filtre est plein. VEUILLEZ CHANGER LE SAC.

***Lumière rouge permanente***

Indique une faute possible de la machine ou une surcharge de la prise auxiliaire. Eteignez la machine pour la réinitialiser. Si la faute persiste, vérifiez les fusibles.





## Rating Label

**Numatic**  
International.Ltd  
CHARD, ENGLAND TA20 2GB

**NDD-XXX**  
XXXV  
XXHz

**VACUUM**  
XXXXW MAX  
XXXX IEC

123456789  
XXX Kg

**AUXILIARY**  
LOAD  
XXXXW MAX

MAINS ON/OFF      AUTO / MANUAL

- Company Name and Address
- Machine Description
- Voltage Frequency
- Power Rating
- Machine yr/wk/ serial number
- Weight (ready to use)
- WEEE Logo
- CE Mark
- Max auxiliary load
- Switch identification



**Ear Defenders must be worn when using this machine.**

Machine Sound Data		NDD 570A 230V	NDD 900A 230V	NDS 570A 230V	NDS 900A 230V	Uncertainty
Sound pressure level	Lpa dB(A)	80.4	81.4	73.6	78.6	0.2dB
Sound power level	Lwa dB(A)	88	89	88	89	0.2dB

Vacuum cleaner, accessories and packaging should be sort for enviromental-friendly recycling



**Only for EU countries:**

Do not dispose of vacuum cleaner into household waste! According to the European Directive 2002/96/EC on Waste Electrical and Electronic Equipment and its incorporation into national law.

Vacuum cleaners that are no longer suitable for use must be separately collected and sent for recovery in an envorimentally - friendly manner.

**PPE**

(personal protective equipment) that may be required for certain operations.

**Safety Critical Components**  
Mains Lead  
HO5VV-F x 10M x 3 x 1.5mm<sup>2</sup>  
Fuse  
6.3AMP ANTI SURGE FUSE NDD UK / EURO  
8 AMP TIME LAG FUSE NDS UK  
10 AMP TIME LAGNDS EURO



Safety Footwear



Hat Protection



Safety Gloves



Dust / Allergens Protection



Eye Protection



Protective Clothing



Caution Floorsign

**NOTE:**

A risk assessment should be conducted to decide what PPE should be worn.

**NDD / NDS style machine:**

This vacuum cleaner is intended for indoor use in the extraction and collection of dry materials.

Extraction from electric power tools can be controlled by an integral automatic electronic switch-On / shut-off.

Not suitable for the collection of biological, hazards, or explosive dusts.

Do not use in wet environments or to collect wet materials.

The vacuum cleaner should be stored in a dry place.

# Information for Dry use Vacuum Cleaners



## ORIGINAL INSTRUCTIONS READ MANUAL BEFORE USE

### WARNING:

Read the instruction manual before using the machine.

Operators shall be adequately instructed on the use of this machine.

As with all electrical equipment, care and attention must be exercised at all times during use, in addition to ensuring that routine and preventative maintenance is carried out periodically to ensure safe operation.

Failure to carry out maintenance as necessary, including the replacement of parts to the correct standard could render this equipment unsafe and the manufacturer can accept no responsibility in this respect.

Maintenance should only be carried out by a qualified person.

This machine is for DRY USE only and must not be stored outside or used in wet conditions.

The machine shall be disconnected from the mains by removing the plug from the supply socket during cleaning or maintenance and when replacing parts or converting the machine to another function.

The machine is not to be used by children or persons with reduced physical, sensory or mental capabilities, or lack of experience or knowledge, unless they have been given supervision or instruction.

This appliance is intended to be cleaned and maintained by an adult.

Children being supervised are not to play with the machine.

This machine is not a toy.

### CAUTION:

This machine is not suitable for picking up hazardous or explosive dust.- Contact your local distributor if you require a machine capable of performing these tasks.

Ensure that the filtration system fitted to the machine is suitable for the material being collected.

This vacuum cleaner is intended for indoor use in the collection of dry materials.

This machine should be stored indoors only.

### NOTE:

This machine is also suitable for commercial dry use, for example in hotels, schools, hospitals, factories, shops and offices for other than normal housekeeping purposes.

This product complies with the requirements of IEC 60335-2.69 .

This vacuum cleaner is fitted with a thermal protection device. If the vacuum cleaner stops working, remove the plug from the wall before investigating where the fault lies.

If the vacuum cleaner has a blockage, switch off, remove the plug from the wall, inspect the floor tool, tubes and hose for debris. If the floor tool, tubes and hose are clear, replace the dust bag and clean the filter.

The vacuum cleaner should be inspected after use for damage.

Not suitable for the collection of biological hazards, hazardous, or explosive dusts .

The vacuum cleaner should be stored in a dry place.

### DO:

The mains lead should be fully unwound before use.

Keep your machine clean including hoses and tubes.

Change dust bag frequently.

Keep filters clean.

Keep diffuser filter (where fitted) clean.

Use filter bags, they will enhance performance and help keep machine clean.

Use a Numatic Original filter bag under fine dust conditions.

Keep hoses and tubes clear.

Replace any worn or damaged parts immediately.

Only use the socket outlet on the machine for purposes specified in the instructions.

Only use the brushes provided with the machine. The use of other brushes may impair safety.

Regularly examine the power cord. If damage is found such as cracking or ageing the power cord must be replaced by a qualified person.

Only replace the power cord with the correct Numatic approved replacement part.

### DON'T:

Pull on the cable to unplug the machine from the power supply.

Use to suck up hot ashes or lighted cigarette ends.

Use steam cleaners or pressure washers to clean the machine or use in the rain.

Immerse in water for cleaning.

Attempt machine maintenance or cleaning unless the power supply plug has been removed from the supply outlet.

Use in wet environments or to collect wet materials.



## Type Plaatje

<b>Numatic</b> International.Ltd CHARD, ENGLAND TA20 2GB	Fabrikant
<b>NDD-XXX</b> XXXV XXHz	Machine omschrijving
VACUUM XXXXW MAX XXXX IEC	Vermogen
	Jaar-week-serienummer
123456789 XXX Kg	Gewicht-Klaar voor gebruik
	WEEE Logo
	CE keurmerk
AUXILIARY LOAD XXXXW MAX	Max. belasting ingebouwd stopcontact
MAINS ON/OFF    AUTO / MANUAL 	Functie schakelaars



Tijdens gebruik van deze machine is het dragen van gehoorbescherming verplicht

		NDD 570A 230V	NDD 900A 230V	NDS 570A 230V	NDS 900A 230V	Uncertainty
Geluidsdruk	Lpa dB(A)	80.4	81.4	73.6	78.6	0.2dB
Geluidsvermogen	Lwa dB(A)	88	89	88	89	0.2dB

de stofzuiger, accessoires en verpakking dienen gesorterd te worden teneinde alle onderdelen milieuvriendelijk te weggooien



### Geldt alleen voor EU landen

U mag de stofzuiger, volgens de Europese Richtlijn 2002/96/EN met betrekking tot het weggooien van elektronische apparatuur en zoals opgenomen in de Nederlandse wetgeving, niet met het huishoudelijk afval weggooien.

Stofzuigers die niet langer geschikt zijn voor gebruik moeten apart worden ingeleverd, zodat ze op een milieuvriendelijke manier kunnen worden verwerkt.

### Veiligheidsgevoelige componenten

#### Aansluitsnoer

HO5VV-F x 10M x 3 x 1.5mm<sup>2</sup>

#### ZEKERINGEN

6.3 AMP ZEKERINGEN NDD UK / EURO

8 AMP ZEKERINGEN NDS UK

10 AMP ZEKERINGEN NDS EURO

### PERSOONLIJKE BESCHERMING

die vereist kan zijn bij het uitvoeren van bepaalde werkzaamheden



Veiligheidsschoeisel



Veiligheidshelm



Veiligheidshandschoenen



Adembescherming



Oogbescherming



Beschermende kleding



Waarschuwbord

#### LET OP:

Een risico-inventarisatie dient te worden uitgevoerd teneinde te bepalen welke bescherming moet worden gebruikt.

### Opmerking bij NDD / NDS stofzuigers

Deze stofzuiger is ontwikkeld voor gebruik binnenshuis om stof op/af te zuigen en te verzamelen. De machine is door middel van een inschakelautomaat te bedienen met aangesloten gereedschap (in- en uitschakelen).

Niet geschikt voor opzuigen van (biologisch) gevaarlijke en explosieve stoffen.

Niet geschikt voor het opzuigen van vloeistoffen.

Niet gebruiken in vochtige omgeving.

De stofzuiger opslaan in een droge omgeving



## Informatie over stofzuigers (droog gebruik)

### **WAARSCHUWING!**

De handleiding lezen alvorens de machine in gebruik te nemen.

Gebruikers dienen goed geïnstrueerd te zijn voordat ze tot gebruik overgaan.

Alle elektrische apparatuur dient tijdens het gebruik te allen tijde met zorg en voorzichtigheid te worden behandeld. Daarnaast dient regelmatig periodiek en preventief onderhoud te worden uitgevoerd, om de veiligheid van de machine te garanderen.

Indien wordt nagelaten het noodzakelijke onderhoud uit te voeren of indien bij vervanging geen originele onderdelen worden gebruikt, kan dit tot gevolg hebben dat de machine onveilig wordt. De fabrikant kan in dat geval geen enkele verantwoordelijkheid of aansprakelijkheid aanvaarden.

Bij reparaties moet de stofzuiger eerst worden uitgeschakeld door middel van de schakelaar en vervolgens moet de stekker uit het stopcontact worden gehaald.

Deze machine mag niet worden gebruikt door kinderen of volwassenen met een lichamelijke of verstandelijke beperking zonder supervisie of zonder uitleg te hebben gehad.

In elkaar zetten, schoonmaken en onderhoud dient te worden gedaan door een volwassene.

Kinderen mogen zich niet zonder supervisie in de buurt van de machine bevinden.

*Deze stofzuiger is geen speelgoed.*

### **WAARSCHUWING:**

Deze machine is niet geschikt voor het opzuigen van gevaarlijke of explosieve stoffen.

Zorg er voor dat het filtratiesysteem van uw apparaat geschikt is voor de stof die moet worden opgezogen.

Neem contact op met uw verkooppunt in geval van twijfel.

De machine is uitsluitend geschikt voor droog gebruik binnenshuis, en mag niet onder natte omstandigheden worden gebruikt of bewaard.

### **NOOT:**

Deze machine is ook geschikt voor commercieel gebruik, bijv. in hotels, scholen, ziekenhuizen, fabrieken, winkels en gebouwen waar het niet om een gewone huishoudelijke schoonmaakwerkzaamheden gaat.

### **ALTIJD:**

De machine schoonhouden.

De filters schoonhouden.

Originele stofzakken gebruiken. Deze verhogen het vermogen van de machine en houden de machine bovendien ook schoon.

De aanbevolen Numatic stofzakken gebruiken in omgevingen met fijnstof.

Ervoor zorgen dat de slang en de zuigbuis nooit verstopt raken.

Versleten of beschadigde onderdelen direct vervangen.

Het snoer regelmatig nagaan voor eventuele schade, zoals bijv. scheuren of slijtage. Indien men schade constateert, het snoer onmiddellijk vervangen alvorens de machine weer in gebruik te nemen.

Het snoer alleen vervangen met het juiste, door Numatic aanbevolen, vervangende artikel.

De stofzak regelmatig te vervangen.

Het diffusiefilter (indien gemonteerd) schoonhouden.

Het stopcontact op de machine alleen gebruiken voor toepassingen zoals beschreven in de gebruiksaanwijzing.

Gebruik alleen borstels die bij de machine zijn geleverd. Andere hulpstukken kunnen een onveilige werking hebben.

### **NOOIT DOEN:**

Roterende borstels (indien van toepassing) in contact laten komen met het snoer.

Het snoer met één ruk ontrollen of aan het snoer uit het stopcontact trekken om de machine uit te schakelen.

Hete as of sigarettenpeuken opzuigen.

De machine met een stoom- of hogedrukreiniger schoonmaken of in de regen gebruiken.

De machine in water onderdompelen om te reinigen.

Aan de machine onderhoud plegen als deze nog is aangesloten op het lichtnet.

## Typenschild

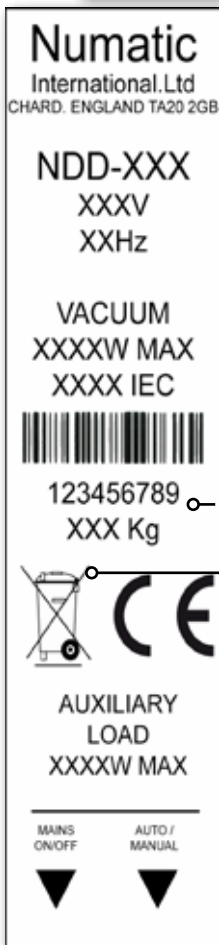

- Name und Anschrift des Unternehmens
- Bezeichnung der Maschine
- Spannung / Frequenz
- Nennleistung
- Gerät Jahr/Woche Seriennummer
- (Nutz-) Gewicht
- WEEE Logo
- CE-Kennzeichnung
- Max. zusätzliche Last
- Kennzeichnung der Schalter

Bei der Verwendung dieses Geräts muss ein Gehörschutz getragen werden						
Schallfeldgrößen des Geräts		NDD 570A 230V	NDD 900A 230V	NDS 570A 230V	NDS 900A 230V	Unsicherheit
Schalldruckpegel	Lpa dB(A)	80.4	81.4	73.6	78.6	0.2dB
Schalleistungsspiegel	Lwa dB(A)	88	89	88	89	0.2dB

**WEEE-Richtlinie**  
 Staubsauger, Zubehör und Verpackung müssen getrennt entsorgt werden, um ein umweltfreundliches Recycling zu ermöglichen.  
**Für EU-Länder gilt:**  
 Entsorgen Sie Staubsauger nicht im Hausmüll!  
 - gemäß EU-Richtlinie 2002/96/EC über die Entsorgung von Elektro- und Elektronikgeräten sowie deren Umsetzung in nationales Recht.  
 Staubsauger, die nicht mehr verwendet werden können, sind getrennt zu sammeln und zur umweltfreundlichen Entsorgung abzugeben.  
 In Deutschland sind das i.d.R. Sammelstellen beim örtlichen Entsorger.



**Sicherheitsrelevante Bestandteile**

**Stromversorgung**  
 HO5VV-F x 10M x 3 x 1.5mm<sup>2</sup>

**SICHERUNG**  
 6.3 AMP SICHERUNG NDD UK / EURO  
 8 AMP SICHERUNG NDS UK  
 10 AMP SICHERUNG NDS EURO

**PSA**  
 (Persönliche Schutzausrüstung)  
 kann für bestimmte Arbeiten mit dem Gerät erforderlich sein.



Sicherheitsschuhe



Kopfschutz



Sicherheitshandschuhe



Staub-/Allergieschutz



Augenschutz



Schutzkleidung



Hinweisschild „Achtung Rutschgefahr“

**Hinweis:**  
 Zur Entscheidung, welche PSA zu tragen ist, sollte eine Risikoabschätzung vor Ort vorgenommen werden.  
 (Änderungen vorbehalten)

### NDD / NDS -Geräte - Bitte beachten:

Dieser Staubsauger ist für die Entfernung und Aufnahme von trockenen Materialien in Innenräumen bestimmt.

Angeschlossene elektrische Maschinen werden durch die automatische Ein-/Aussschalt-Elektronik gesteuert.

Das Gerät ist nicht für die Aufnahme von biologisch bedenklichen, gesundheitsgefährdenden oder explosiven Stäuben geeignet.

Verwenden Sie das Gerät nicht in feuchten Umgebungen bzw. zur Aufnahme feuchter Materialien.

Der Staubsauger muss an einem trockenen Platz abgestellt werden.



## ORIGINALANLEITUNG VOR GEBRAUCH AUFMERKSAM UND VOLLSTÄNDIG LESEN

### WARNHINWEISE

Lesen Sie die Anleitung vor Inbetriebnahme des Geräts gründlich durch.

Benutzer müssen in den Gebrauch dieser Geräte ausführlich eingewiesen werden.

Wie bei allen elektrischen Geräten ist während der Benutzung jederzeit Vorsicht und Aufmerksamkeit geboten. Darüber hinaus muss zur Gewährleistung eines sicheren Betriebs in regelmäßigen Abständen eine laufende und vorbeugende Wartung durchgeführt werden.

Bei Unterlassung notwendiger Wartungsarbeiten, einschließlich des ordnungsgemäßen Ersetzens von fehlerhaften Teilen durch korrekte Standardteile, kann die Sicherheit des Geräts beeinträchtigt werden, und der Hersteller kann in dieser Hinsicht keine Verantwortung oder Haftung übernehmen.

Das Gerät ist ausschließlich als TROCKENSAUGER einzusetzen. Stellen Sie das Gerät nicht im Freien ab, und verwenden Sie es nicht in feuchten Umgebungen.

Bei Reinigung und Wartung, beim Ersetzen von Teilen oder beim Umschalten des Geräts auf eine andere Funktion muss das Gerät durch Ziehen des Netzsteckers von der Stromversorgung getrennt werden.

Dieses Gerät darf ohne Aufsicht oder spezielle Unterweisung nicht von Kindern oder Personen mit eingeschränkten körperlichen, sensorischen oder geistigen Fähigkeiten oder fehlender Erfahrung bzw. unzureichendem Wissen benutzt werden.

Zusammenbau, Reinigung und Wartung für dieses Gerät sind von einer erwachsenen Person vorzunehmen.

Kinder müssen beaufsichtigt werden, um sicherzustellen, dass sie nicht mit dem Gerät spielen.

Das Gerät ist kein Spielzeug.

### VORSICHT

Dieses Gerät ist nicht zur Aufnahme von gesundheitsgefährdendem oder explosivem Staub geeignet.

Wenden Sie sich an Ihren Händler vor Ort, wenn Sie ein Gerät benötigen, das für solche Aufgaben geeignet ist.

Achten Sie darauf, dass das im Gerät verwendete Filtersystem für das aufgenommene Material geeignet ist.

Das Gerät ist ausschließlich als Trockensauger zu verwenden.

Das Gerät ist nur in Innenräumen zu verwenden.

Das Gerät darf nur in Innenräumen abgestellt werden.

### HINWEIS

Dieses Gerät ist zusätzlich zu seiner Verwendbarkeit in privaten Haushalten auch für den gewerblichen Einsatz geeignet, beispielsweise in Hotels, Schulen, Krankenhäusern, Fabriken, Läden und Büros.

Dieses Produkt entspricht den Anforderungen von IEC 60335-2.

Wenn der Staubsauger aufhört zu saugen, ziehen Sie zunächst den Netzstecker, bevor Sie untersuchen, worin der Fehler liegt.

Wenn der Staubsauger blockiert ist, schalten Sie ihn aus, ziehen Sie den Netzstecker aus der Steckdose, und stellen Sie fest, ob die Saugdüse, das Saugrohr oder der Schlauch verschmutzt sind.

Wenn Saugdüse, Saugrohr und Schlauch keine Verschmutzungen aufweisen, ersetzen Sie den Staubbeutel, und reinigen Sie den Filter.

Der Staubsauger ist nach dem Gebrauch auf Beschädigungen zu überprüfen.

Dieser Staubsauger ist für die Aufnahme von trockenen Materialien in Innenräumen bestimmt.

Er ist nicht für die Aufnahme von biologisch bedenklichen, gesundheitsgefährdenden oder explosiven Stäuben geeignet.

Verwenden Sie das Gerät nicht in feuchten Umgebungen bzw. zur Aufnahme feuchter Materialien.

Der Staubsauger muss an einem trockenen Platz abgestellt werden.

Was zu beachten ist...

- Halten Sie das Gerät sauber.
  - Halten Sie die Filter sauber.
  - Verwenden Sie Filterbeutel: Sie verbessern die Leistung und helfen, das Gerät sauber zu halten.
  - Verwenden Sie bei Feinstaub Einsatz originale Numatic-Filterbeutel.
  - Halten Sie Schläuche und Rohre sauber.
  - Ersetzen Sie abgenutzte oder beschädigte Teile unverzüglich.
  - Untersuchen Sie regelmäßig das Netzkabel. Wenn Sie eine Beschädigung feststellen, wie z. B. einen Bruch oder Alterungserscheinungen, muss das Netzkabel durch eine qualifizierte Person ausgetauscht und durch das richtige Numatic-Originalteil ersetzt werden.
  - Wechseln Sie die Staubbeutel regelmäßig.
  - Halten Sie den Luftfilter sauber (falls vorhanden).
  - Verwenden Sie die Steckdose am Gerät nur für die in der Anleitung angegebenen Zwecke.
  - Verwenden Sie nur die Bürsten, die im Lieferumfang des Geräts enthalten sind. Durch die Verwendung anderer Bürsten kann die Sicherheit beeinträchtigt werden.
- .
- Wenn eine Beschädigung gefunden wird, muss das Netzkabel durch eine qualifizierte Person ausgetauscht und durch das richtige Numatic-Originalteil ersetzt werden.
  - Ersetzen Sie das Netzkabel nur durch das korrekte, von Numatic bestätigte Ersatzteil.

Was zu unterlassen ist...

- Ziehen Sie nicht an dem Kabel, um den Netzstecker von der Steckdose zu trennen.
- Saugen Sie weder heiße Asche noch glimmende Zigarettenstummel auf.
- Verwenden Sie keine Dampf- oder Druckreiniger zum Reinigen des Geräts, und verwenden Sie das Gerät nicht im Regen.
- Tauchen Sie das Gerät zur Reinigung nicht in Wasser ein.
- Führen Sie Wartungs- oder Reinigungsarbeiten am Gerät nicht durch, wenn der Netzstecker noch in der Steckdose steckt.

Verwenden Sie das Gerät nicht in feuchten Umgebungen bzw. zur Aufnahme feuchter Materialien.



# A propos de la machine



## Plaque signalétique



- Nom et adresse de la société
- Description de la machine
- Tension/Fréquence
- Puissance
- Année/Semaine/Numéro de série de la machine
- Poids (prête à l'emploi)
- Logo-DEEE
- Marquage CE
- Charge auxiliaire max
- Identification interrupteur



Il est nécessaire de porter un protège-oreilles pour utiliser cette machine.

Données sonores de la machine		NDD 570A 230V	NDD 900A 230V	NDS 570A 230V	NDS 900A 230V	Incertitude
Niveau de pression sonore	Lpa dB(A)	80.4	81.4	73.6	78.6	0.2dB
Niveau de puissance sonore	Lwa dB(A)	88	89	88	89	0.2dB

### Législation WEEE (DEEE)

L'aspirateur, ses accessoires et son emballage doivent être triés pour un recyclage écologique.

Pays de l'UE uniquement :

Ne jetez pas l'aspirateur avec les ordures ménagères.

Selon la directive européenne 2002/96/CE relative aux déchets d'équipements électriques et électroniques (DEEE) et à sa transposition au droit national,

les aspirateurs qui ne sont plus utilisables doivent faire l'objet d'une collecte sélective et être traités d'une manière respectueuse de l'environnement.



### Composants critiques pour la sécurité

#### Câble d'alimentation

HO5VV-F x 10M x 3 x 1.5mm<sup>2</sup>

#### FUSIBLES

6.3 AMP FUSIBLES NDD UK / EURO

8 AMP FUSIBLES

NDS UK

10 AMP FUSIBLES

NDS EURO

### EPI

(Equipement de protection individuelle) Il peut être nécessaire pour certaines opérations.



Chaussures de sécurité



Casque de protection



Gants de sécurité



Protection contre la poussière/les allergènes



Protection des yeux



Vêtements de protection



Panneau de signalisation au sol

### Note :

**Une évaluation des risques devra être menée pour définir les obligations d'utilisation des EPI.**

(sujet à modification sans préavis)

Pour les machines de type NDD / NDS :

Cet aspirateur est destiné à un usage intérieur pour l'extraction et la collecte de matériaux secs.

L'aspiration de machines-outils peut être commandée par l'intermédiaire d'un interrupteur électronique automatique de mise en marche/arrêt intégré.

Ne convient pas à l'aspiration de poussières biologiques, dangereuses ou explosives.

Ne pas utiliser dans des environnements humides ou pour collecter des matériaux humides.

L'aspirateur doit être rangé dans un endroit sec.

# Informations relatives aux aspirateurs A SEC

## **ATTENTION**

Lisez le mode d'emploi avant d'utiliser la machine.

Les opérateurs doivent recevoir des instructions appropriées sur l'utilisation de ces machines.

Comme pour tous les équipements électriques, il convient d'être prudent et vigilant à tout instant lors de son utilisation, et de s'assurer que l'entretien de routine et préventif est effectué régulièrement afin d'en assurer le bon fonctionnement.

Faute d'effectuer l'entretien nécessaire, y compris le remplacement des pièces par des pièces conformes aux normes, l'utilisation de cet équipement peut devenir dangereuse et le fabricant n'assumera aucune responsabilité à cet égard.

La machine est exclusivement conçue pour une UTILISATION A SEC et ne doit pas être rangée à l'extérieur ou utilisée dans un environnement humide.

La machine doit être déconnectée du secteur en débranchant la prise d'alimentation de la prise de courant pendant les opérations de nettoyage ou d'entretien, lors du remplacement de pièces ou si la machine est convertie pour une autre fonction.

La machine ne doit pas être utilisée par des personnes (enfants inclus) aux capacités physiques, sensorielles ou mentales diminuées, ou qui manquent d'expérience et de compétence, sauf si elles sont supervisées ou si elles ont reçu des instructions d'utilisation.

La machine doit être montée, nettoyée et entretenue par un adulte.

Il est nécessaire de superviser les enfants pour s'assurer qu'ils ne jouent pas avec la machine.

Cette machine n'est pas un jouet.

## MISE EN GARDE

Cette machine n'est pas conçue pour la collecte de poussières dangereuses ou explosives.

Contactez votre distributeur local si vous avez besoin d'une machine pour effectuer ce type de tâche.

Vérifiez que le système de filtration installé sur la machine convient au type de matériau aspiré.

Cette machine est conçue pour une utilisation à sec uniquement.

Cette machine est conçue pour un usage intérieur uniquement.

Cette machine doit impérativement être rangée à l'intérieur.

## REMARQUE

Cette machine est également adaptée à un usage commercial, par exemple dans les hôtels, les écoles, les hôpitaux, les usines, les magasins et les bureaux à des fins autres que les besoins ménagers normaux.

Ce produit respecte les exigences de la norme CEI 60335-2.

Si l'aspirateur cesse de fonctionner, débranchez la prise du mur avant de localiser le problème.

Si l'aspirateur est bloqué, éteignez-le, débranchez la prise du mur et vérifiez l'absence de débris dans l'accessoire sol, les tubes et le flexible.

Si l'accessoire sol, les tubes et le flexible ne présentent aucun blocage, remplacez le sac à poussière et nettoyez le filtre.

Examinez l'aspirateur après usage pour vérifier qu'il n'est pas endommagé.

Cet aspirateur est destiné à un usage intérieur pour l'aspiration de matériaux secs.

Il ne convient pas à l'aspiration de poussières biologiques, dangereuses ou explosives.

Ne l'utilisez pas dans des environnements humides ou pour aspirer des matériaux humides.

L'aspirateur doit être rangé dans un endroit sec.

## A FAIRE

- Maintenez la propreté de votre machine.
- Maintenez la propreté de vos filtres.
- Utilisez des sacs-filtres. Ils amélioreront la performance et aideront à maintenir la propreté de la machine.
- Utilisez un sac-filtre conforme Numatic pour les environnements de poussières fines.
- Assurez-vous que les tuyaux et flexibles sont exempts de débris.
- Remplacez immédiatement toute pièce usée ou endommagée.
- Examinez régulièrement le câble d'alimentation. En cas de traces d'endommagement telles que des fissures ou un vieillissement, le câble d'alimentation doit être remplacé par une personne compétente en utilisant la pièce conforme Numatic correcte.
- Changez régulièrement le sac à poussière.
- Maintenez la propreté du filtre diffuseur (le cas échéant).
- Utilisez uniquement la prise d'alimentation de la machine pour les fins spécifiées dans le mode d'emploi.
- Utilisez seulement les brosses fournies avec la machine. L'utilisation d'autres brosses peut nuire à la sécurité.
- En cas de traces d'endommagement, le câble d'alimentation doit être remplacé par une personne compétente en utilisant la pièce conforme Numatic correcte.
- Ne remplacez le câble d'alimentation que par la pièce de rechange correcte approuvée par Numatic.

## A NE PAS FAIRE

- Tirer sur le cordon pour débrancher la machine de la prise de courant
  - Utiliser la machine pour aspirer des cendres chaudes ou des mégots de cigarette allumés
  - Utiliser des nettoyeurs à vapeur ou des nettoyeurs haute pression pour nettoyer la machine ou l'utiliser sous la pluie
  - Immerger la machine dans l'eau pour la nettoyer
  - Procéder à l'entretien ou au nettoyage de la machine quand celle-ci n'est pas débranchée
- Ne pas utiliser la machine dans un environnement humide ou pour aspirer des matériaux humides.



NDD/NDS 570A					
1		NDD / A HEAD 230 v UK	NDD / A MOTORKOPF 230 V GB	NDD / A TÊTE 230 V GB	NDD / A MOTORKOP 230 V GB
	901186	230 V EUROPEAN	230 V EUROPÄISCH	230 V EUROPÉEN	230 V EUROPEES
	901173				
1/A		NDS HEAD 230 V UK	NDS MOTORKOPF 230 V GB	NDS TÊTE 230 V GB	NDS MOTRKOP 230 V GB
	583282	220 V EUROPEAN	220 V EUROPÄISCH	220 V EUROPÉEN	220 V EUROPEES
	583278				
2		CABLE UK PLUG	STECKBARE ZULEITUNG UK STEKKER	CÂBLE GB PRISE	SNOER UK STEKKER
	236011	EUROPEAN PLUG	EUROPÄISCH STEKKER	EUROPÉEN PRISE	EUROPEES STEKKER
	236143				
3	604411	FILTER	FILTER	FILTRE	FILTER
4	500952	570 DRUM	570 BEHÄLTER	570 CUVE	570 KETEL
5	204060	CASTOR	LENKROLLEN	ROULETTES	ZWENKWIEL
6	220179	6.3AMP ANTI SURGE FUSE NDD UK / EURO	6.3 AMP SICHERUNG NDD UK / EURO	6.3 AMP FUSIBLES NDD UK / EURO	6.3 AMP ZEKERINGEN NDD UK / EURO
	230198	8 AMP TIME LAG FUSE NDS UK	8 AMP SICHERUNG NDS UK	8 AMP FUSIBLES NDS UK	8 AMP ZEKERINGEN NDS UK
	230197	10 AMP TIME LAG FUSE NDS EURO	10 AMP SICHERUNG NDS EURO	10 AMP FUSIBLES NDS EURO	10 AMP ZEKERINGEN NDS EURO





NDD/NDS 900A					
1		NDD / A HEAD	NDD / A MOTORKOPF	NDD / A TÊTE	NDD / A MOTORKOP
	901186	230 V UK	230 V GB	230 V GB	230 V GB
	901173	230 V EUROPEAN	230 V EUROPÄISCH	230 V EUROPÉEN	230 V EUROPEES
1/A		NDS HEAD	NDS MOTORKOPF	NDS TÊTE	NDS MOTRKOP
	583282	230 V UK	230 V GB	230 V GB	230 V GB
	583278	220 V EUROPEAN	220 V EUROPÄISCH	220 V EUROPÉEN	220 V EUROPEES
2		CABLE	STECKBARE ZULEITUNG	CÂBLE	SNOER
	236011	UK PLUG	UK STEKKER	GB PRISE	UK STEKKER
	236143	EUROPEAN PLUG	EUROPÄISCH STEKKER	EUROPÉEN PRISE	EUROPEES STEKKER
3	604411	FILTER	FILTER	FILTRE	FILTER
4	500949	900 DRUM	900 BEHÄLTER	900 CUVE	900 KETEL
5	204060	CASTOR	LENKROLLEN	ROULETTES	ZWENKWIEL
6	204028	REAR WHEEL	HINTERRAD	ROUES ARRIÈRES	ACHTERWIELEN
7	220179	6.3AMP ANTI SURGE FUSE NDD UK / EURO	6.3 AMP SICHERUNG NDD UK / EURO	6.3 AMP FUSIBLES NDD UK / EURO	6.3 AMP ZEKERINGEN NDD UK / EURO
	230198	8 AMP TIME LAG FUSE NDS UK	8 AMP SICHERUNG NDS UK	8 AMP FUSIBLES NDS UK	8 AMP ZEKERINGEN NDS UK
	230197	10 AMP TIME LAG NDS EURO	10 AMP SICHERUNG NDS EURO	10 AMP FUSIBLES NDS EURO	10 AMP ZEKERINGEN NDS EURO

# NuCable



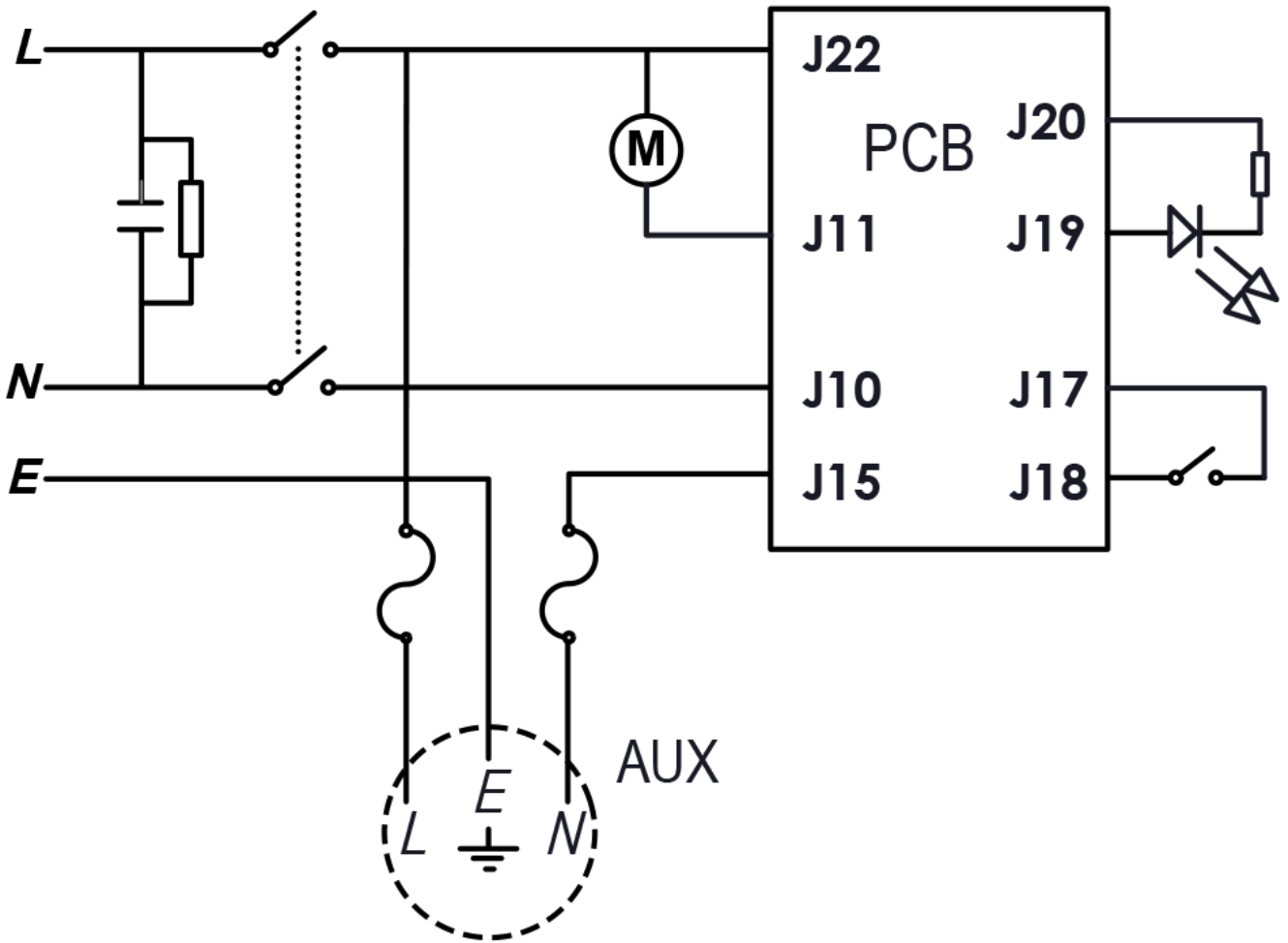



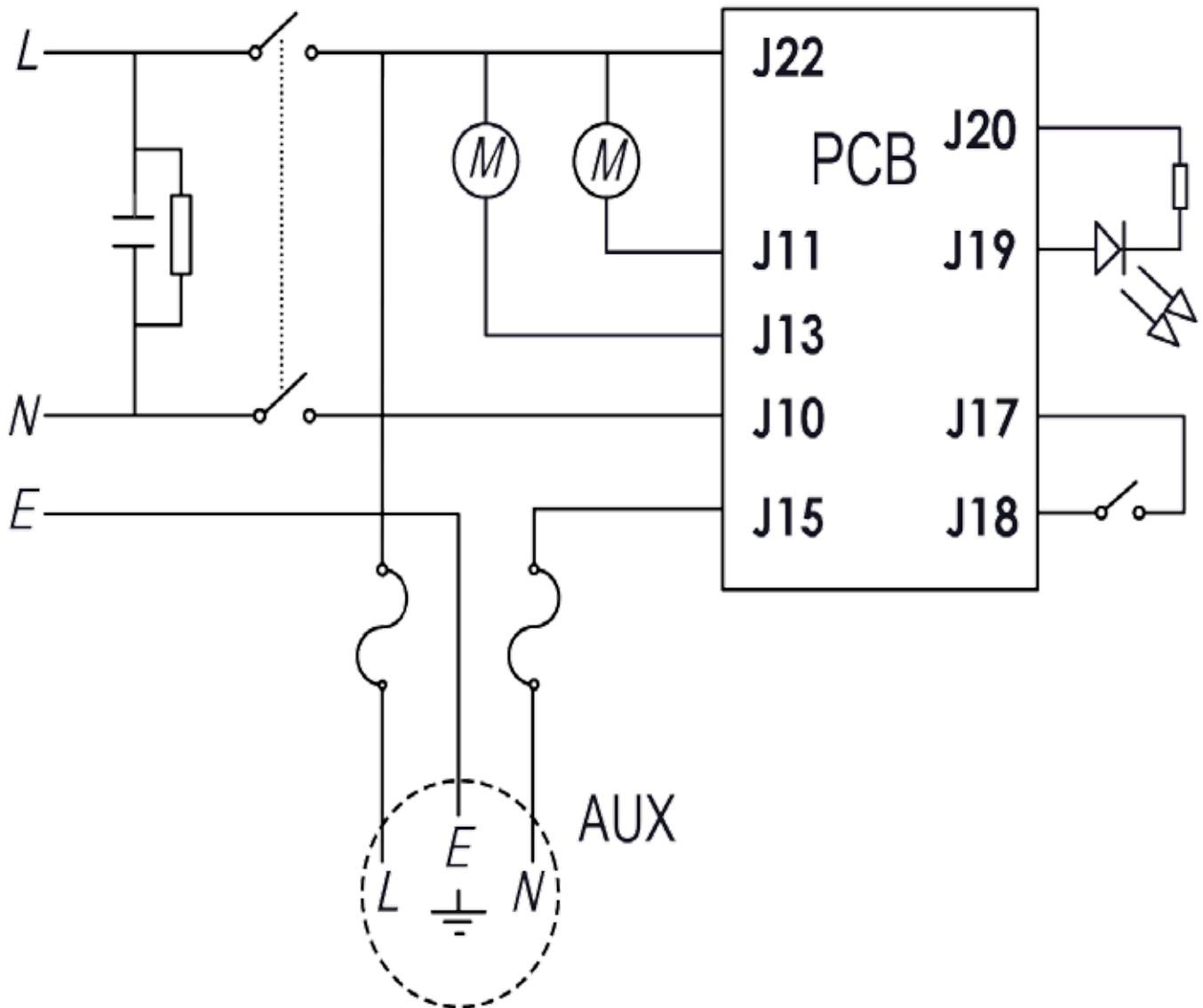

Earth Point - Schutzleiterkontaktstift  
Broche de terre - Aarde pen



**Earth Point**  
Portable Appliance Testing point (PAT)  
(For internal testing only)



**Erdungskontakt**



Point de mise à la terre utilisé pour le test électrique des appareils portables.



**Aarde testpunt voor keuringsapparatuur.**

# Kit BB5



# Kit BB5

Optional Extra

## Kit ND-5

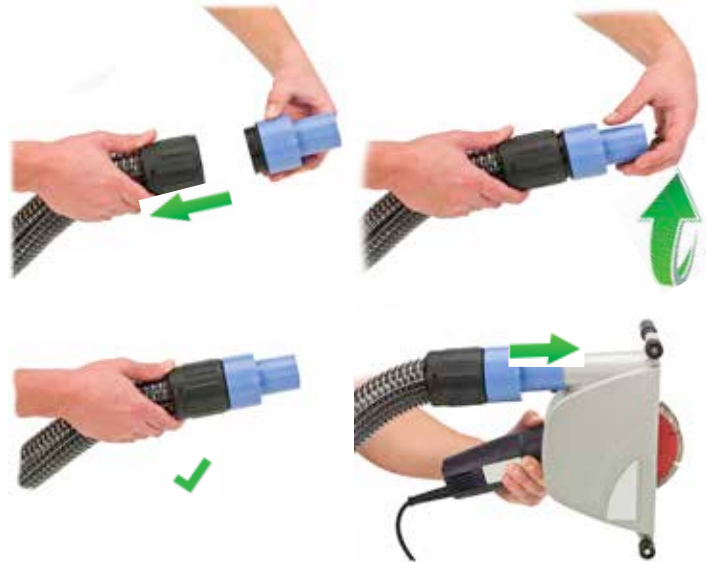

	52 mm	58 mm
	44 mm	54 mm
	38 mm	45 mm
	32 mm	38 mm

**CE** 13 **EU DECLARATION OF CONFORMITY**

We hereby declare under our sole responsibility that the following equipment fulfils all the relevant provisions of the following EU Directives:

Machinery Directive 2006/42/EC  
EMC Directive 2004/108/EC  
RoHS Directive 2011/65/EU

**Machine Description:** Vacuum Cleaner  
**Type:** NDS,NDD 570, NDS,NDD 570A, NDS,NDD 900, NDS,NDD900A series

**Manufactured by:** Numatic International Limited

Relevant standards upon which conformity is declared include:

IEC 60335-1 2001 + A1 2004 + A2 2006 + National Deviations  
IEC 60335- 2.2 2002 + A1 + A2  
IEC 60335-2.69 2002 + A1  
EN 55014-1 2006  
EN 55014-2 1997 + A1 2001  
EN 61000-3-2 2006  
EN 61000-3-3 2008  
EN 50366:2003 + A1 2006

A technical construction file for this equipment is retained at the manufacturer's address under the authorisation of the following signatory:

**Name:** Allyn Boyes **Position:** Technical Manager

Signed:  Date: 01 /01/2013

 Numatic International Limited,  
Chard , Somerset.  
TA20 2GB  
www.numatic.co.uk **GB**

**CE** 13 **EU CONFORMITEITSVERKLARING**

Wij verklaren hierbij dat de volgende producten zijn ontwikkeld en geproduceerd in overeenstemming met de volgende normen en voorschriften:

Machine richtlijn 2006/42/EC  
EMC Richtlijn 2004/108/EC  
RoHS Richtlijn 2011/65/EU

**Omschrijving machine:** Stofzuiger  
**Model:** NDS,NDD 570, NDS,NDD 570A, NDS,NDD 900, NDS,NDD900A series

**Gefabriceerd door:** Numatic International Limited

Relevante normen waarop de conformiteit is verklaard, zijn inclusief:

IEC 60335-1 2001 + A1 2004 + A2 2006 + Nationale afwijkingen  
IEC 60335- 2.2 2002 + A1 + A2  
IEC 60335-2.69 2002 + A1  
EN 55014-1 2006  
EN 55014-2 1997 + A1 2001  
EN 61000-3-2 2006  
EN 61000-3-3 2008  
EN 50366:2003 + A1 2006

Technische specificaties m.b.t. de constructie van deze machines worden bewaard bij de fabrikant onder de verantwoordelijkheid van hieronder vermelde persoon:

**Naam:** Allyn Boyes **Functie:** Manager Technical

Ondertekend:  Datum: 01/01/2013

 Numatic International Limited,  
Chard , Somerset.  
TA20 2GB  
www.numatic.co.uk **NL**

**CE** 13 **EU Konformitätserklärung**

Wir erklären in alleiniger Verantwortung, dass die folgenden Geräte alle einschlägigen Bestimmungen der folgenden EU-Richtlinien erfüllen:

Maschinenrichtlinie 2006/42/EC  
EMC Richtlinie 2004/108/EC  
RoHS Richtlinie 2011/65/EU

**Maschinenbezeichnung:** Staubsauger  
**Typ:** NDS,NDD 570, NDS,NDD 570A, NDS,NDD 900, NDS,NDD900A

**Hersteller:** Numatic International Limited

Relevante Normen auf die Konformität erklärt wird beinhalten

IEC 60335-1 2001 + A1 2004 + A2 2006 + Nationale Abweichungen  
IEC 60335- 2.2 2002 + A1 + A2  
IEC 60335-2.69 2002 + A1  
EN 55014-1 2006  
EN 55014-2 1997 + A1 2001  
EN 61000-3-2 2006  
EN 61000-3-3 2008  
EN 50366:2003 + A1 2006

Eine technische Dokumentation für diese Geräte wird an der Adresse des Herstellers unter der Verantwortung des Unterzeichners aufbewahrt:

**Name:** Allyn Boyes **Stellung:** Technischer Leiter

Unterschrift:  Datum: 01/01/2013

 Numatic International Limited,  
Chard , Somerset.  
TA20 2GB  
www.numatic.co.uk **DE**

**CE** 13 **DECLARATION DE CONFORMITE EUROPEENNE**

Nous soussignés déclarons sous notre seule et unique responsabilité que les équipements suivants remplissent toutes les dispositions concernant les directives européennes suivantes.

Machinery Directive 2006/42/EC  
EMC Directive 2004/108/EC  
RoHS Directive 2011/65/EU

**Description Machine:** Aspirateur  
**Type:** NDS,NDD 570, NDS,NDD 570A, NDS,NDD 900, NDS,NDD900A

**Fabriqué par:** Numatic International Limited

La présente conformité inclus les normes d'applications suivantes:

IEC 60335-1 2001 + A1 2004 + A2 2006 + Dérégations Nationales  
IEC 60335- 2.2 2002 + A1 + A2  
IEC 60335-2.69 2002 + A1  
EN 55014-1 2006  
EN 55014-2 1997 + A1 2001  
EN 61000-3-2 2006  
EN 61000-3-3 2008  
EN 50366:2003 + A1 2006

Un dossier technique concernant la fabrication de cet équipement est conservé au siege social du fabricant sous l'autorisation du signataire suivant.

**Nom:** Allyn Boyes **Position:** Responsable Technique

Signé par:  Date: 01/01/2013

 Numatic International Limited,  
Chard , Somerset.  
TA20 2GB  
www.numatic.co.uk **FR**

NDD 900A							
Motor	AirFlow	Suction	Capacity Dry	Cleaning Range	Weight	Size	Protection Class
2400W	76 Litres/Sec	2400mm	32L	26.8m	24.0Kgs	800x490 x880mm	Class I
NDD 570A							
Motor	AirFlow	Suction	Capacity Dry	Cleaning Range	Weight	Size	Protection Class
2400W	76 Litres/Sec	2400mm	18L	26.8m	17.1Kgs	415x415 x645mm	Class I
NDS 900A							
Motor	AirFlow	Suction	Capacity Dry	Cleaning Range	Weight	Size	Protection Class
1200W	38 Litres/Sec	2400mm	32L	26.8m	24.0Kgs	800x490 x880mm	Class II
NDS 570A							
Motor	AirFlow	Suction	Capacity Dry	Cleaning Range	Weight	Size	Protection Class
1200W	38 Litres/Sec	2400mm	32L	26.8m	16.5Kgs	415x415 x645mm	Class II



Numatic International Limited, Chard, Somerset, TA20 2GB, ENGLAND.

Telephone 01460 68600 Fax: 01460 68458

[www.numatic.co.uk](http://www.numatic.co.uk)



Numatic International GmbH, Fränkische Straße 15-19,  
30455 Hannover, DEUTSCHLAND.

Tel: 05 11 98 42 16 0 Fax: 05 11 98 42 16 20

[www.numatic.de](http://www.numatic.de)



Numatic International S.A.S, 13/17 rue du Valengelier, EAE la Tuilerie, 77500  
Chelles, FRANCE. Tel: 01 64 72 61 61 Fax: 01 64 72 61 62

[www.numatic.fr](http://www.numatic.fr)



BeNeLux Distribution, Numatic International BV, Postbus 101, 2400 AC  
Alphen aan den Rijn, NEDERLAND. Tel: 0172 467 999 Fax: 0172 467 970

[www.numatic.nl](http://www.numatic.nl)



Numatic International (Pty.) Ltd. 16th & Pharmaceutical Roads,  
Midrand, Gauteng, S.A. 1685. Tel: 0861 686 284 Fax: 0861 686 329

[www.numatic.co.za](http://www.numatic.co.za)



Numatic International Schweiz AG. Sihlbruggstrasse 142,  
6340 Baar. SCHWEIZ. Tel: 0041 (0) 41 76 80 76 - 0.

Fax: 0041 (0) 41 76 80 76 - 9.

[www.numatic.ch](http://www.numatic.ch)